

Циліндри здвоєнні Серія QX

Двосторонньої дії, магнітні, з напрямними
Ø 10x2, 16x2, 20x2, 25x2, 32x2 мм



- » Велике зусилля
- » Точне переміщення
- » Вбудована напрямна
- » Із самозмащувальним підшипником ковзання або лінійним підшипником кочення
- » QXB: напрямні з підшипником кочення
- » QXT: напрямні з підшипником ковзання

Циліндри Серії QX ідеально підходять для рішення задач лінійного переміщення по напрямним. Конструкція із двома штоками окрім забезпечення спрямованого переміщення дозволяє подвоїти зусилля при збереженні компактних розмірів.

Циліндри можуть поставлятися із напрямними на основі підшипників ковзання (зпечена бронза), або на основі кулькових лінійних підшипників кочення.

ОСНОВНІ ХАРАКТЕРИСТИКИ

Конструкція	компактний, магнітний QXT: напрямні з підшипником ковзання QXB: напрямні з підшипником кочення
Дія	двосторонньої дії
Матеріали	корпус і фланці – анодований алюміній, шток – неіржавна сталь AISI 303 для Мод. QXT загартована сталь C50 для Мод. QXB
Робочий тиск	1 ÷ 10 бар
Робоча температура	0° ÷ 80°C (при сухому повітрі -20°C)
Робоче середовище	очищене повітря без необхідності маслорозпилення згідно ISO 8573-1:2010 [7:4:4]. Потребує встановлення відцентрового фільтру 25 мкм, для забезпечення класу очищення повітря за стандартом ISO 8573-1:2010 [7:8:4].
Швидкість	50 ÷ 500 мм/с
Хід	від 10 до 100 мм
Кріплення	різьбові отвори в корпусі
Використання зовнішніх датчиків	Серія CSC в паз корпусу

ТАБЛИЦЯ ЗНАЧЕНЬ СТАНДАРТНОГО ХОДУ ЗДВОЄНИХ ЦИЛІНДРІВ СЕРІЇ QX

■ = двосторонньої дії

∅	10	20	30	40	50	75	100
10	■	■	■	■	■	■	
16	■	■	■	■	■	■	■
20	■	■	■	■	■	■	■
25	■	■	■	■	■	■	■
32	■	■	■	■	■	■	■

КОДУВАННЯ

QX	T	2	A	020	A	050
----	---	---	---	-----	---	-----

QX	СЕРІЯ	
T	МОДИФІКАЦІЯ: T = із самозмащуванням підшипник ковзання (матеріал: бронза) V = лінійний кульковий підшипник	
2	ДІЯ: 2 = двостороння (односторонній шток, 1 фланець) 3 = двостороння (двосторонній шток, 2 фланця)	ПНЕВМАТИЧНІ СИМВОЛИ: CD15 CD16
A	МАТЕРІАЛИ: A = стандартне виконання	
020	ДІАМЕТРИ: 010 = ∅ 10 мм 016 = ∅ 16 мм 020 = ∅ 20 мм 025 = ∅ 25 мм 032 = ∅ 32 мм	
A	ТИП КРІПЛЕННЯ: A = стандарт	
050	ХІД: від 10 до 100 мм	

ПНЕВМАТИЧНІ СИМВОЛИ

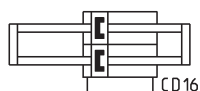
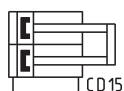

ПРИКЛАДИ КРІПЛЕННЯ ПНЕВМОЦИЛІНДРА З РУХОМИМ ФЛАНЦЕМ

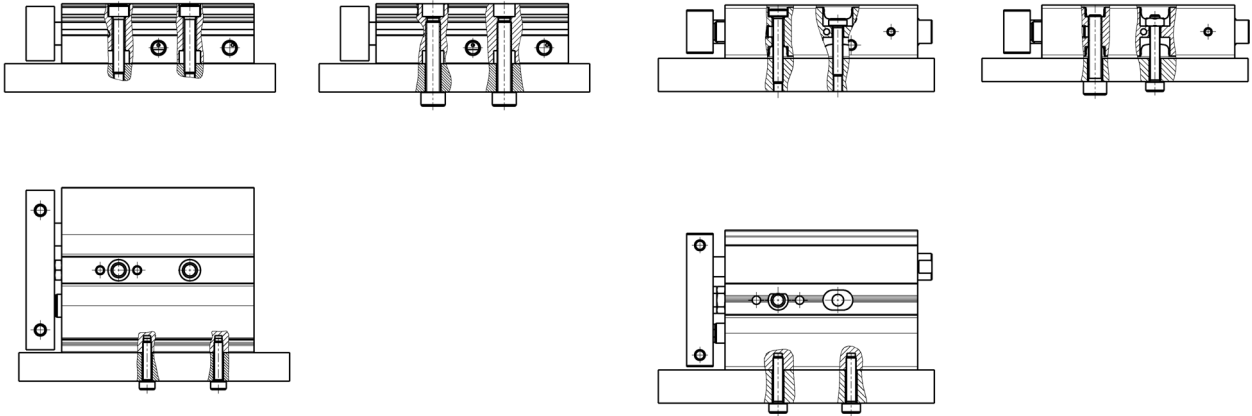

Для $\varnothing 16 \div 32$

Для установки датчиків на циліндри QX $\varnothing 10$ в центральні пази рекомендується використовувати гвинти M3 згідно стандарту UNI 9327 і гайки M3 за стандартом UNI 5589.

ЦИЛІНДРИ ЗДВОЄНІ СЕРІЯ QX

ПРИКЛАДИ КРІПЛЕННЯ ПНЕВМОЦИЛІНДРА ІЗ РУХОМИМ КОРПУСОМ

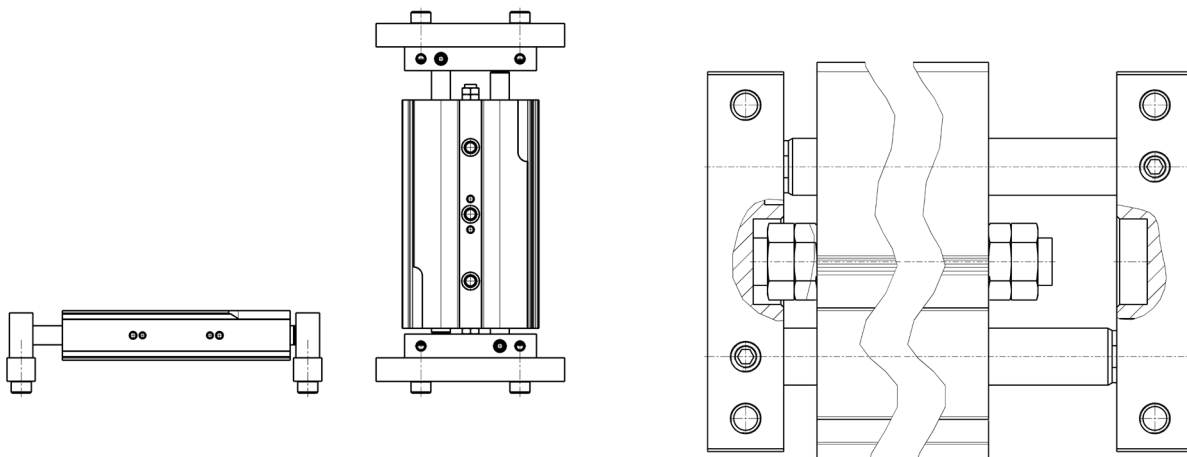

Передні і задні коригуючі гвинти дозволяють регулювати хід в діапазоні до 10 мм.

ЗАЛЕЖНІСТЬ МАКСИМАЛЬНОГО РАДІАЛЬНОГО НАВАНТАЖЕННЯ ВІД ПЛЕЧА (X)

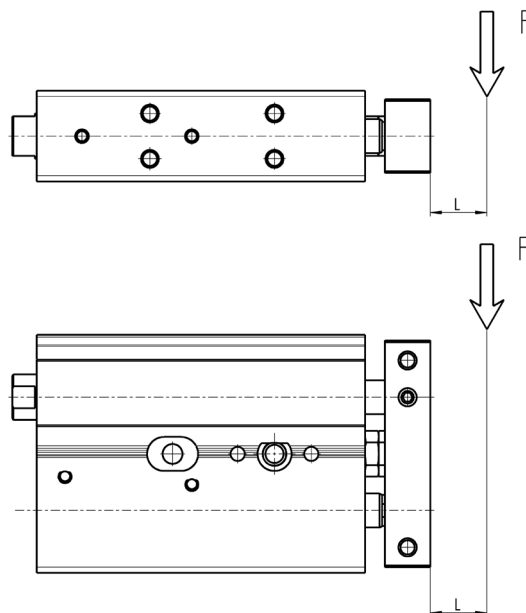
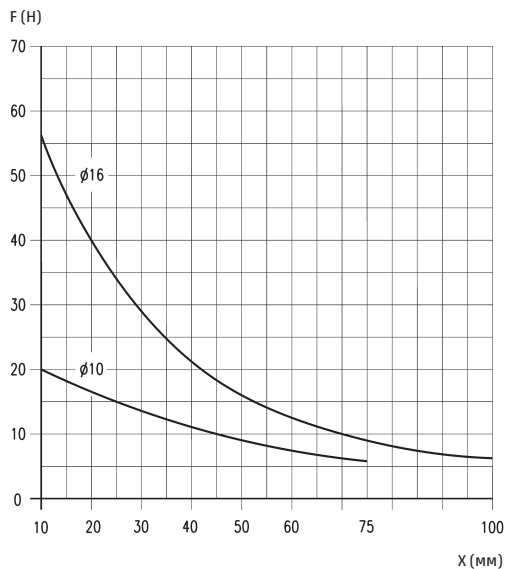

ЦИЛІНДРИ ЗДВОБІНІ СЕРІЯ QX

X = плече прикладання зусилля (мм)
F = навантаження на фланець (Н)

Залежність радіального навантаження (F) від відстані між кришкою і точкою прикладання навантаження (L) для різних діаметрів.

$$(M / M_{max}) + (F / F_{max}) < 1$$

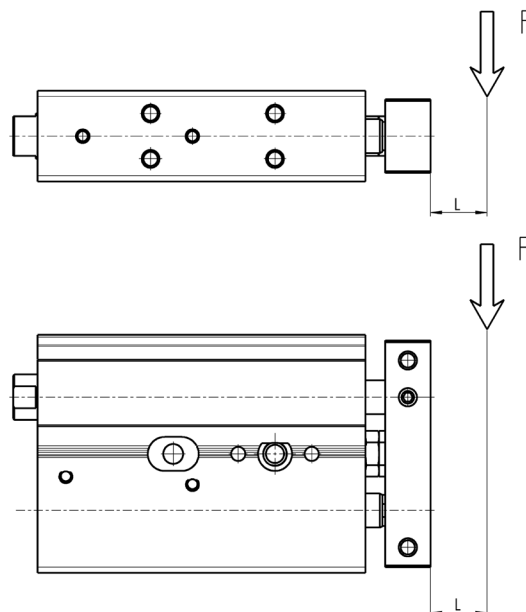
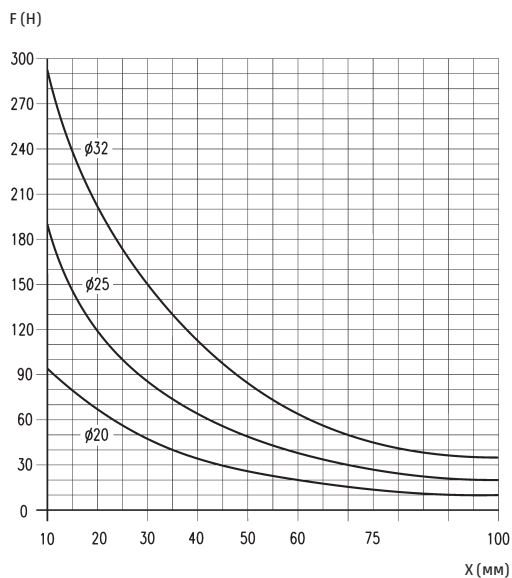

X = плече прикладання зусилля (мм)
F = навантаження на фланець (Н)

Залежність радіального навантаження (F) від відстані між кришкою і точкою прикладання навантаження (L) для різних діаметрів.

$$(M / M_{max}) + (F / F_{max}) < 1$$

ЗАЛЕЖНІСТЬ МАКСИМАЛЬНОГО КРУТНОГО МОМЕНТУ ВІД ХОДУ (X)

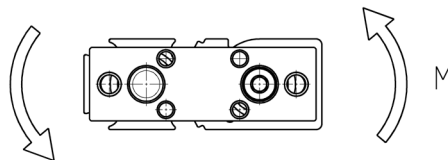
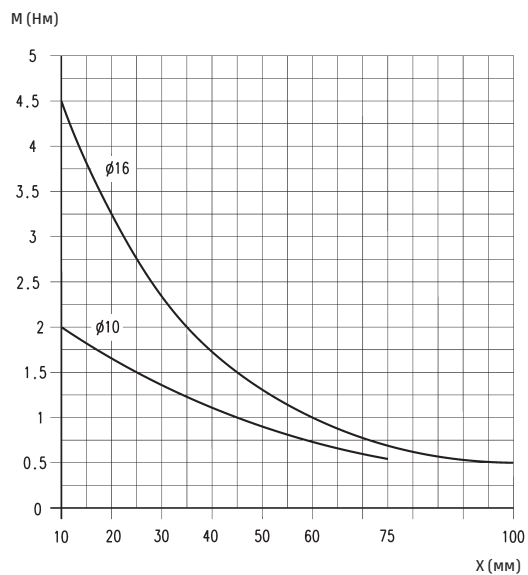

X = хід циліндру (мм)
M = крутний момент (Нм)

$$(M / M_{max}) + (F / F_{max}) < 1$$

ЗАЛЕЖНІСТЬ МАКСИМАЛЬНОГО КРУТНОГО МОМЕНТУ ВІД ХОДУ (X)

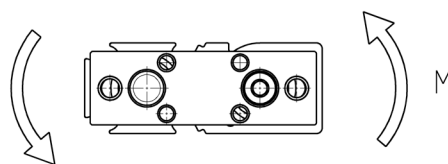
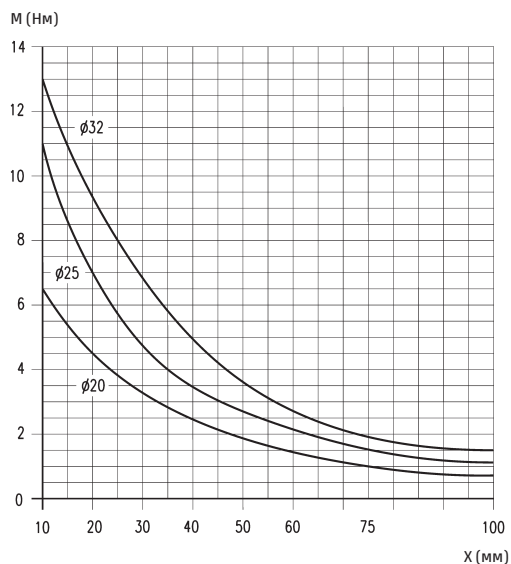

X = хід циліндру (мм)
M = крутний момент (Нм)

$$(M / M_{max}) + (F / F_{max}) < 1$$

Циліндри Серія QX з одним фланцем

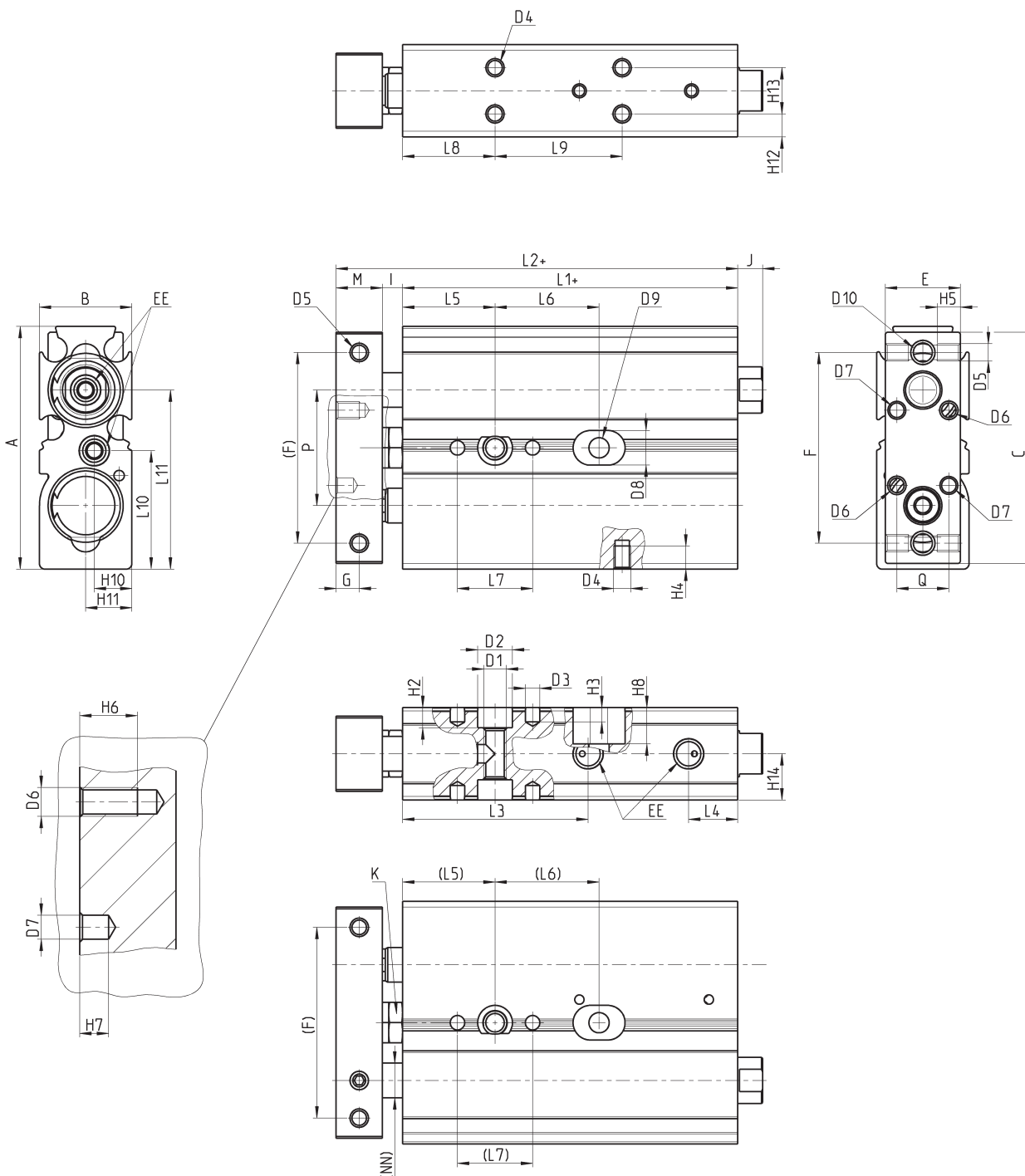

+ = додати хід

РОЗМІРИ ДЛЯ ЦИЛІНДРІВ СЕРІЇ QX З ОДНИМ ФЛАНЦЕМ

+ = додати хід

РОЗМІРИ						
	Хід (мм)	Ø 10	Ø 16	Ø 20	Ø 25	Ø 32
A		42	58	62	76	94
B		16	21	25	30	37
C		40	56	60	71	92
E		13	19	22	27	35
F		33	42	50	60	75
G		4	5	6	6	8
I		3,5	2,5	4,5	4,5	4
M		8	10	12	12	16
Q		9	11	16	16	16
R		13	13	18	18	18
L1+		48	57,5	67,5	70,5	80,5
L2+		59,5	70	84	87	100,5
L3		32,1	34	39,5	44,0	46,5
L4		8,5	8,5	9	8,5	12
L5		16	20	25	30	30
L6	10	18	25	30	30	40
L6	20	28	25	30	30	40
L6	30	38	35	40	40	50
L6	40	48	35	40	40	50
L6	50	58	35	40	40	50
L6	75	83	45	60	60	70
L6	100	-	55	60	60	70
L7		13	13	20	20	20
L8		16	30	30	30	30
L9	10	22	25	30	30	40
L9	20	32	25	30	30	40
L9	30	42	35	40	40	50
L9	40	52	35	40	40	50
L9	50	62	35	40	40	50
L9	75	87	45	60	60	70
L9	100	-	55	60	60	70
L10		20,5	29	31	38	47
L11		31	52	57,2	71,5	47
H2		3,5	4,5	5,5	6,5	6,5
H3		2,5	4,0	4,0	4,0	4,0
H4		4,0	5,0	4,5	5,0	7,5
H5		6,5	6,0	6,0	6,0	7,5
H6		8,0	6,0	8,0	8,0	8,0
H7		3,0	3,0	4,0	4,0	4,0
H8		6,3	-	-	-	-
H10		6,5	10,5	10,5	15	8,5
H11		8	16,5	20,2	21,5	28,5
H12		4	10,5	8,00	8,5	8,5
H13		8	-	9,0	13,0	20,0
H14		8	5,5	12,5	15,0	18,5
D1		M4	M5	M6	M8	M8
D2		6	7,5	9,5	10,5	10,5
D3		2,5	2,5	4	4	4
D4		M3	M3	M4	M5	M5
D5		M3	M4	M4	M5	M5
D6		M3	M3	M4	M4	M4
D7		2,5	2,5	4,0	4,0	4,0
D8		6,0	-	-	-	-
D9		3,5	-	-	-	-
D10		M4	M5	M5	M6	M6
NN		6	8	10	12	16
EE		M5	M5	M5	M5	G1/8
J		4,3	-	-	-	-
K		7	7	8	8	10
P		20	25	29	35	45

ЦИЛІНДРИ ЗДВОЄНІ СЕРІЯ QX

Циліндри Серія QX з двостороннім штоком і двома фланцями

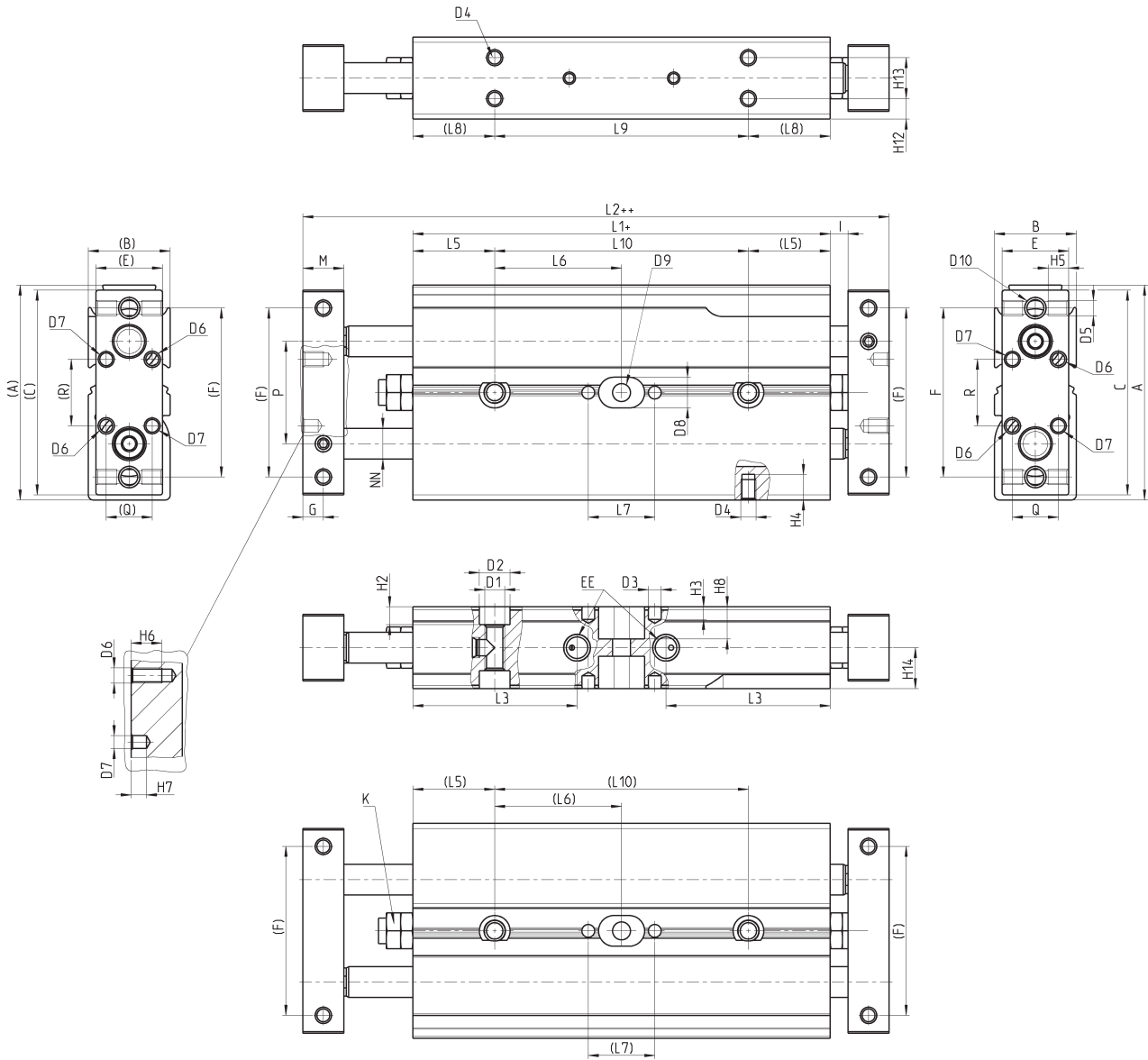

+ = додати хід

РОЗМІРИ ДЛЯ ЦИЛІНДРІВ СЕРІЇ QX З ДВОСТОРОННІМ ШТОКОМ І ДВОМА ФЛАНЦЯМИ

+ = додати хід
 ++ = додати хід двічі

РОЗМІРИ						
	Хід (мм)	Ø 10	Ø 16	Ø 20	Ø 25	Ø 32
A		42	58	62	76	94
B		16	21	25	30	37
C		40	56	60	71	92
E		13	19	22	27	35
F		33	42	50	60	45
G		4	5	6	6	6
I		3,5	2,5	4,5	4,5	4
M		8	10	12	12	16
Q		9	11	16	16	16
R		13	13	18	18	18
L1+		72	86,6	98	104,2	115,6
L2++		95	111,6	131	137,2	155,6
L3		32,1	34	39,5	44	46,5
L5		16	20	25	30	30
L6	10	25	28,3	29,0	27,1	32,8
L6	20	30	33,3	34,0	32,1	37,8
L6	30	35	38,3	39,0	37,1	42,8
L6	40	40	43,3	44,0	42,1	47,8
L6	50	45	48,3	49,0	47,1	52,8
L6	75	57,3	60,8	61,5	59,6	65,3
L6	100	-	73,3	74,0	72,1	77,8
L7		13	13	20	20	20
L8		16	30	30	30	30
L9	10	49,6	36,6	48	54,2	65,6
L9	20	59,6	46,6	58	64,2	75,6
L9	30	69,6	56,6	68	74,2	85,6
L9	40	79,6	66,6	78	84,2	95,6
L9	50	89,6	76,6	88	94,2	105,6
L9	75	114,6	101,6	113	119,2	130,6
L9	100	-	126,6	138	144,2	155,6
L10	10	49,6	56,6	58,0	54,2	65,6
L10	20	59,6	66,6	68,0	64,2	75,6
L10	30	69,6	76,6	78,0	74,2	85,6
L10	40	79,6	86,6	88,0	84,2	95,6
L10	50	89,6	96,6	98,0	94,2	105,6
L10	75	114,6	121,6	123,0	119,2	130,6
L10	100	-	146,6	148,0	144,2	155,6
H2		6,3	4,5	5,50	6,5	6,5
H3		2,5	4,0	4,00	4	4
H4		4	5,0	4,50	5	7,5
H5		6,5	6,0	6,00	6	7,5
H6		8	6,0	8,00	8	8
H7		3	3,0	4,00	4	4
H8		6,3	-	-	-	-
D1		M4	M5	M6	M8	M8
D2		6	7,5	9,5	10,5	10,5
D3		2,5	2,5	4	4	4
D4		M3	M3	M4	M5	M5
D5		M3	M4	M4	M5	M5
D6		M3	M3	M4	M4	M4
D7		2,5	2,5	4	4	4
D8		6	-	-	-	-
D9		3,5	-	-	-	-
D10		M4	M5	M5	M6	M6
NN		6	8	10	12	16
EE		M5	M5	M5	M5	G1/8
K		7	7	8	8	10
P		20	25	29	35	40

ЦИЛІНДРИ ЗДВОЄНІ СЕРІЯ QX