

# Циклонні сепаратори Серія F4



Циклонні сепаратори розроблені для високоефективного видалення вологи із систем стисненого повітря і вакуумних систем. У корпусі розташовані лопаті, які задають вихровий рух повітря. У результаті відцентрових сил частинки вологи (мастило і повітря) циклонного сепаратору, набирають достатньої ваги та зісковзують на дно сепаратору.

У нижній частині корпусу сепаратору розташовано зону без відцентрових сил, яка запобігає поверненню конденсату в потік повітря. Для відведення конденсату застосовуються автоматичні поплавкові конденсатовідвідники.

## ЗАСТОСУВАННЯ:

- » Загальне промислове застосування
- » Автомобільна промисловість
- » Електронна техніка
- » Харчова промисловість
- » Хімічна промисловість
- » Нафтогазохімічна промисловість
- » Виробництво пластмас
- » Лакофарбова промисловість

## ОСНОВНІ ХАРАКТЕРИСТИКИ

<b>Робочий тиск</b>	від 2 до 16 бар
<b>Пропускна здатність</b>	1000 ÷ 46000 Нл/хв
<b>Приєднання</b>	G 3/8" ÷ G 3"
<b>Температурний діапазон</b>	1,5°C ÷ 65°C (стандарт) 1,5°C ÷ 120°C (високотемпературна версія - тільки за запитом)

## КОДУВАННЯ

<b>F4</b>	<b>-</b>	<b>3/8</b>	<b>-</b>	<b>0100</b>	<b>-</b>	<b>0</b>	<b>0</b>	<b>3</b>	
-----------	----------	------------	----------	-------------	----------	----------	----------	----------	--

<b>F4</b>	СЕРІЯ	
<b>3/8-0100</b>	МОДЕЛЬ = З'ЄДНАННЯ = ПРОПУСКНА ЗДАТНІСТЬ ПРИ НАДЛИШКОВОМУ ТИСКУ 7 3/8-0100 = G 3/8" = 1000 Нл/хв 1/2-0130 = G 1/2" = 1300 Нл/хв 3/4-0200 = G 3/4" = 2000 Нл/хв 1-0330 = G 1" = 3300 Нл/хв 1-0550 = G 1" = 5583 Нл/хв 1 1/2-0850 = G 1 1/2" = 8500 Нл/хв	1 1/2-1300 = G 1 1/2" = 13000 Нл/хв 2-1600 = G 2" = 16666 Нл/хв 2-2500 = G 2" = 25000 Нл/хв 2 1/2-2800 = G 2 1/2" = 28000 Нл/хв 3-3600 = G 3" = 36000 Нл/хв 3-4600 = G 3" = 46000 Нл/хв
<b>C03</b>	СКИДАННЯ КОНДЕНСАТУ: C00 = без конденсатовідвідника (G1/2) C01 = ручне скидання конденсату Серії MCD-B C02 = автоматичний поплавковий конденсатовідвідник Серії AOK16B	C03 = автоматичний поплавковий конденсатовідвідник Серії AOK20B C04 = електронний конденсатовідвідник Серії TD16M C05 = автоматичний поплавковий конденсатовідвідник Серії AOK13PA C06 = електронний конденсатовідвідник Серії EMD C07 = електронний конденсатовідвідник Серії IED
	ТЕМПЕРАТУРНЕ ВИКОНАННЯ: = 1,5°C ÷ 65°C (стандарт)	

Стандартна комплектація з конденсатовідвідником C03 = автоматичний поплавковий конденсатовідвідник Серії AOK20B.

## Типова схема встановлення циклонних сепараторів

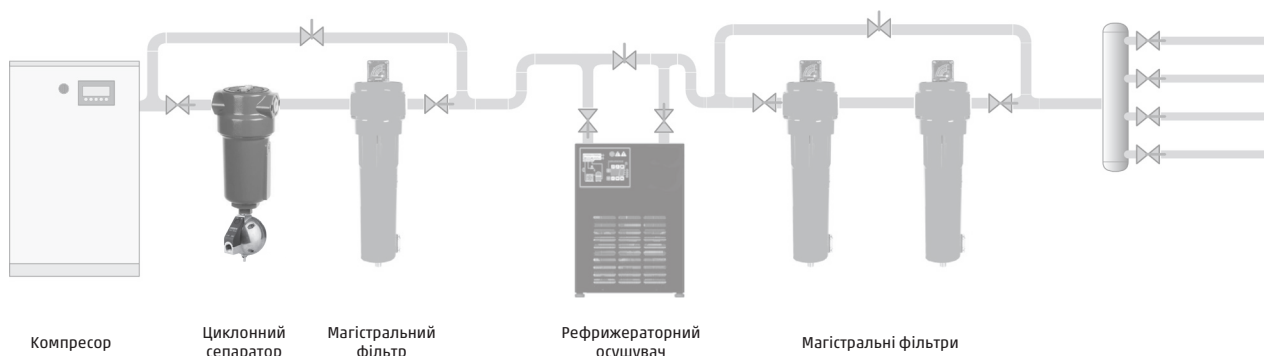

**Циклонні сепаратори Серії F4 - РОЗМІРИ**

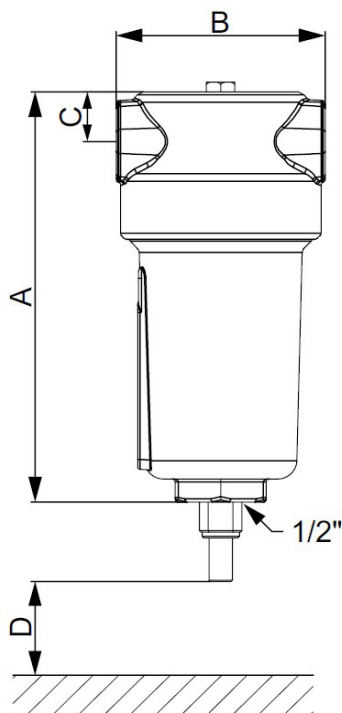

ТЕХНІЧНІ ХАРАКТЕРИСТИКИ										
Мод.	Приєднання		Макс. тиск бар	Пропускна здатність при 7 бар (н. т.), 20 °C		Розміри, мм				Вага кг
	DN, мм	Різьба		Нм <sup>3</sup> /год	Нл/хв	A	B	C	D	
F4-3/8-0100-C0*	DN 10	G 3/8"	16	60	1000	189	88	21	60	0,6
F4-1/2-0130-C0*	DN 15	G 1/2"	16	78	1300	187	88	21	80	0,6
F4-3/4-0200-C0*	DN 20	G 3/4"	16	120	2000	257	88	21	150	0,7
F4-1-0330-C0*	DN 25	G 1"	16	198	3300	261	125	32	160	1,2
F4-1-0550-C0*	DN 25	G 1"	16	335	5500	361	125	32	250	1,6
F4-1 1/2-0850-C0*	DN 40	G 1 1/2"	16	510	8500	461	125	32	350	1,9
F4-1 1/2-1300-C0*	DN 40	G 1 1/2"	16	780	13000	641	125	32	530	2,6
F4-2-1600-C0*	DN 50	G 2"	16	1000	16600	696	164	50	520	5,7
F4-2-2500-C0*	DN 50	G 2"	16	1500	25000	943	164	50	770	7,6
F4-2 1/2-2800-C0*	DN 65	G 2 1/2"	16	1680	28000	943	164	50	770	7,3
F4-3-3600-C0*	DN 80	G 3"	16	2160	36000	801	242	60	630	16,7
F4-3-4600-C0*	DN 80	G 3"	16	2760	46000	998	242	60	780	21,3