

Клапани пережимні Серія VF



КЛАПАНИ ПЕРЕЖИМНІ

Завдяки простоті конструкції, пережимні клапани є особливо вдалим конструктивним рішенням для керування пережимним клапаном не потрібен спеціальний привод.

Для керування пережимним клапаном потрібно тільки 3/2 лін./поз. розподільник з електромагнітним або пневматичним керуванням.

ОСНОВНІ ХАРАКТЕРИСТИКИ

Клапани пережимні - фланцеві

Виконання фланця

стандартний алюміній; втулка з неіржавної або вуглецевої сталі; внутрішня різьба; з фланець-манжетою***

Матеріали

корпус - алюміній, неіржавна сталь, вуглецева сталь (DN 250);
фланці - алюміній, алюмінієве лиття з втулкою з неіржавної або вуглецевої сталі, алюміній з внутрішньою різьбою, алюміній з фланець-манжетою, сталь (DN 250)
гнучкий рукав - натуральна гума стійка до зносу, натуральна гума харчова світла, натуральна гума на високу температуру,
EPDM, EPDM харчовий чорний, EPDM харчовий світлий, нітрил, нітрил харчовий чорний, нітрил харчовий світлий, Viton, Силікон, CR (неопрен), CSM, Бутил

РОЗМІРИ

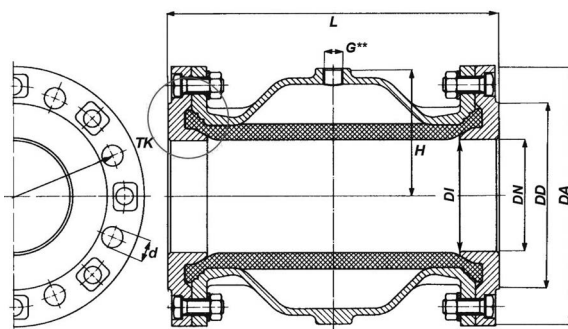

DN (мм)	DI (мм)	DA (мм)	DD (мм)	d (мм)	К-ть отворів	TK (мм)	L*** (мм)	H (мм)	E (мм)	Вага, (кг) алюм. фланці	Об'єм, (л)* (прибл.)	Макс. тиск, (бар)	G**	Внутр. різьба	ГТ глибина, (мм)
40	40	150	88	18	4	110	155	51	28	2,9	0,20	6	1/4	G1 1/2"	19
50	50	165	102	18	4	125	183	60	30	3,7	0,30	6	1/4	G2"	24
65	65	185	122	18	4	145	183	76	28	4,3	0,45	6	1/4	G2 1/2"	22
80	80	200	138	18	8	160	228	90	31	5,6	0,95	6	1/4	G3"	22
100	100	220	158	18	8	180	281	107	35	8,4	1,70	6	1/4	G4"	20
125	118	250	184	18	8	210	350	130	40	12,0	3,50	6	1/4	-	-
150	145	285	212	22	8	240	420	155	43	17,0	7,00	6	1/4	-	-
200	190	340	268	22	8	295	560	200	60	35,0	15,50	4	3/8	-	-
250	250	395	320	22	12	350	610	258	49	84,0 (сталь)	30,00	2	1/2	-	-

* об'єм керуючого повітря при закритому клапані

фланцеве з'єднання відповідно до герм. стандарту DIN PN 10. Відповідно до стандарту ANSI, за запитом

** підведення повітря стандартна різьба 1/4 дюйма до 150 мм, DN200-3/8 дюйма, DN250-1/2 дюйма

*** прокладка фланець-манжети збільшує розмір «L» («DN» 40-100 мм)

КОДУВАННЯ

VF	100	.	03X	.	33	.	2	.	30	G	LA	D
VF	<p>СЕРІЯ: V = фланцеве виконання (фланці 10,20,30,3050,30xxFLM) VF = фланцеве виконання (корпус овальної форми, фланці 31,33,35,33xFLM) VA = фланцеве виконання (виконання з неіржавної сталі) VT = фланцеве виконання для паливозаправника VM = муфтове виконання VMF = муфтове виконання (корпус овальної форми) Виконання з доповненням X (наприклад, VX) означає виконання для вибухонебезпечних середовищ (EX).</p>											
100	НОМІНАЛЬНИЙ ДІАМЕТР: в міліметрах (мм)											
03X	<p>МАТЕРІАЛ: 01X = CR (неопрен) 02X = NR (натуральний каучук) харчовий світлий 03X = NR стійкий до стирання 03LF = NR електропровідний 03H = натуральний каучук стійкий до впливу 04HTEC = EPDM (етилен-пропілен-дієн-метилєн) EPDM харчовий чорний 04HTECLF = EPDM електропровідний EPDM харчовий чорний електропровідний</p>						<p>Виконання з додатком: SF = еластичні патрубкі без силікону 04LW = EPDM харчовий світлий 05 = FPM / FKM (вітон) 06 = силікон 07X = NBR (нітрил) 07LS = NBR харчовий чорний 07LW = NBR харчовий світлий 07LF = NBR електропровідний 08X = CSM (гіпалон) 09X = IIR (бутил)</p>					
33	<p>З'ЄДНУВАЛЬНІ МАТЕРІАЛИ (фланці або муфти): 10 = сталь 20 = чавун 30 = алюміній 30xx* = алюміній з фланцевим еластичним патрубком (V) 3050 = алюміній з втулкою з неіржавної сталі (V) 3070 = алюміній з втулкою POM (V) 31 = алюміній зі сталеву втулкою (VF/VT) 33 = алюміній (VF/VT)</p>						<p>33x* = алюміній з фланцевим еластичним патрубком (VF) 35 = алюміній з втулкою з неіржавної сталі (VF) 50 = неіржавна сталь (AISI 316) 70 = POM (полівінілхлорид) 75 = PVDF (полівініліденфторид) 80 = PVC (полівінілхлорид) 85 = PP (поліпропілен) 90 = латунь</p>					
2	<p>МАТЕРІАЛ ФЛАНЦІВ / ЕЛАСТИЧНИХ ПАТРУБКІВ: 1 = CR (неопрен) 2 = NR харчовий світлий 2LS = NR харчовий чорний 3 = NR стійкий до стирання 3H = NR стійкий до впливу високих температур 4 = EPDM (етилен-пропілен-дієн-метилєн) 4LW = EPDM харчовий світлий 5 = FPM / FKM 7 = NBR 7LS = NBR харчовий чорний 7LW = NBR харчовий світлий 8 = CSM (гіпалон) 9 = IIR</p>											
30	<p>МАТЕРІАЛИ КОРПУСУ: 10 = сталь 30 = алюміній 50 = неіржавна сталь (AISI 316) 70 = POM (полівінілхлорид) 80 = PVC (полівінілхлорид) 90 = латунь</p>											
G	<p>СПЕЦІАЛЬНІ ВИКОНАННЯ: A = отвору фланця відповідно до ANSI G = фланець із внутрішньою різьбою</p>											
LA	<p>КОЛЬОРИ (АНАЛОГІЧНО): LA = білий RAL9010 LB = червоний RAL3020 LC = синій RAL5005 LX = білий алюміній RAL9006 L+RAL = спеціальні кольори (наприклад, L7031 сірувато-блакитний)</p>											
D	<p>СПЕЦІАЛЬНІ ВИКОНАННЯ: D = другий патрубок для підведення повітря A2 = болти клапана з неіржавної сталі ON = без патрубка для редукційного ніпеля</p>											