

Автоматичні поплавкові конденсатовідвідники Серія AOK50B

АКСЕСУАРИ

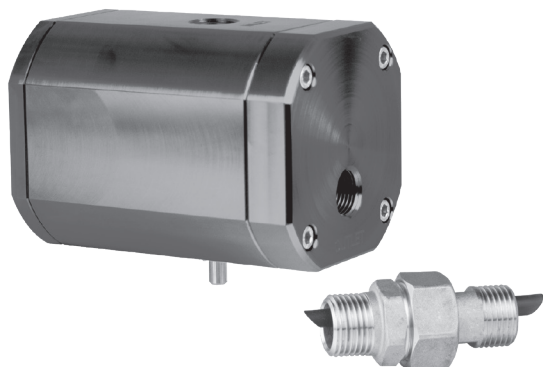

ЗАСТОСУВАННЯ:

- » Повітряний компресор (поршневий або гвинтовий)
- » Доохолоджувач
- » Циклонний сепаратор конденсату
- » Ресивер
- »осушувач повітря
- » Повітряний фільтр

Серія AOK50B призначена для повністю автоматичного скидання конденсату або будь-яких інших неагресивних рідин з систем стисненого повітря.

Конденсат акумулюється в алюмінієвому резервуарі і коли рівень конденсату досягає критичної позначки, конденсат виводиться з системи без будь-яких втрат повітря.

Завдяки міцному корпусу з неіржавної сталі, Серія AOK50B - це рішення для роботи у важких умовах.

Також обладнаний окремим ручним зливом для вентиляції.

З'єднувальний ніпель постачається окремо - Мод. 50SS.

ОСНОВНІ ХАРАКТЕРИСТИКИ

Робочий тиск	1,5 ÷ 50 бар
Мін. рекомендований робочий тиск	1,5 бар
Продуктивність (при 7 бар)	167 л/год
Приєднання	G 1/2" (NPT за запитом)
Приєднання на виході	G 1/2" (NPT за запитом)
Температурний діапазон	1,5 ÷ 65 °C
Середовище	конденсат (повітря, вода, мастило), неагресивне

РОЗМІРИ

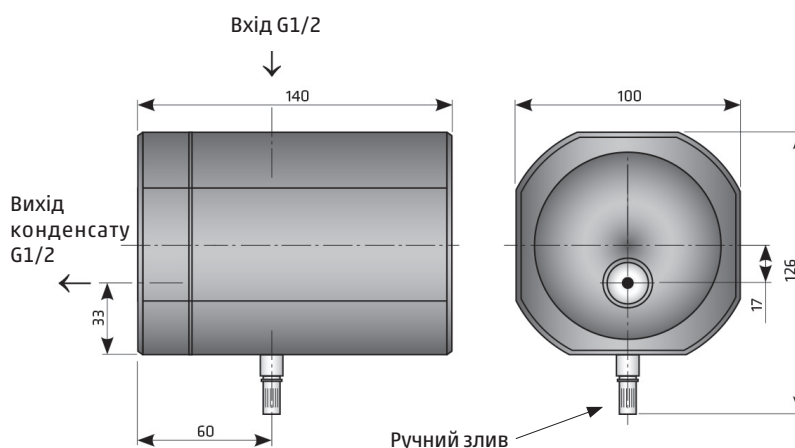

РЕКОМЕНДАЦІЇ ПО ЕКСПЛУАТАЦІЇ

- » Встановіть кульовий клапан між ресивером і вхідним з'єднанням.
- » Встановіть фільтруючий елемент між ресивером і вхідним з'єднанням.
- » Встановіть ніпель Мод. 50SS (постачається окремо) з відповідною трубкою для виведення повітря. Ніпель встановлюється на вхідне з'єднання і є додатковим обладнанням.